

## CERAMIC<sup>®</sup>

*[Matériau noble et durable par excellence, à très haute technicité]  
Gamme de mobilier d'éclairage en céramique et aluminium conçue avec le designer Marc Aurel, alliant élégance et fonctionnalité.*

*[Noble and durable material par excellence, with very high technical qualities]  
Range of ceramic and aluminum lighting furniture created with designer Marc Aurel, combining elegance and functionality.*

← **Menton, Esplanade des Sablettes (FR)**  
Maîtrise d'ouvrage / Contracting authority:  
Ville de Menton  
Architecte-paysagiste / Architecture & Landscape:  
Vincent Guillermin  
Conception lumière / Lighting designer:  
Studio Aurel  
Bureau d'études / Engineering: A&TU

© Grégoire Edouard



# CERAMIC®

Construction en aluminium / Intégralement sans soudure  
Aluminum made / Entirely weld-free

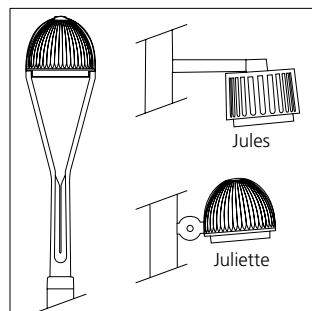
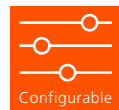

## Tête de mât

- Luminaire Magic™ avec habillage céramique Jules ou Juliette
- Fixation latérale du luminaire (sur rotule), suspendue sur bras, ou portée (pièce en fonderie d'aluminium en top de mât)

## Pole top

- Luminaire Magic™ with Jules or Juliette ceramic envelope
- Luminaire: side (ball joint), suspended on arm, or fixed on top of pole (die-cast aluminum component)

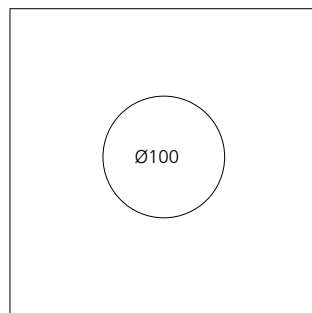

## Mât

- Hauteurs de 3,5 à 4,5 m
  - Profil aluminium lisse extrudé
- ## Pole
- Heights from 3.5 m to 4.5 m
  - Smooth pole made of tubular extruded aluminum profile

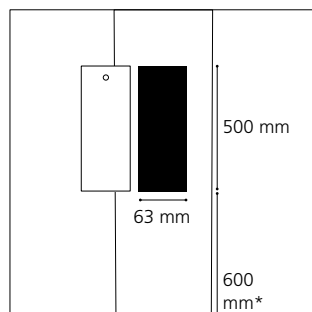

## Porte de visite

- Affleurante, interchangeable
  - Fermeture par vis inviolable
- ## Access door
- Flush, interchangeable
  - Locked with tamper-proof screw

\*Autre hauteur sur demande  
Other heights upon request

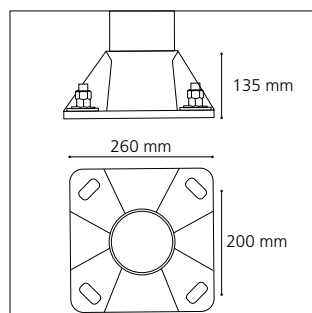

## Semelle

- En fonderie d'aluminium
- Bagues isolantes au droit des 4 oblongs d'ancrage pour éviter tout contact avec les tiges en acier galvanisé

## Baseplate

- Made of die-cast aluminum
- Insulating rings on the 4 anchoring oblongs to avoid any contact with galvanized steel bolts

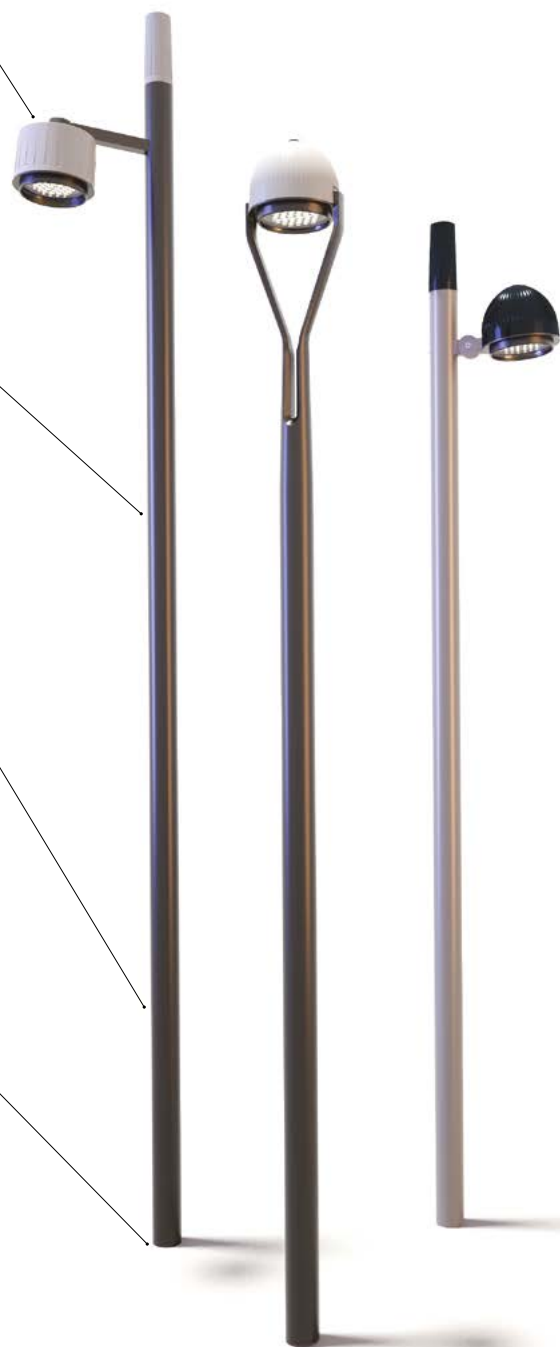

## Luminaire Magic™

- Luminaire LED, éclairage par 30 LEDs
- Corps en fonderie d'aluminium
- Dissipateur thermique et driver LED intégrés
- LED luminaire, 30 LEDs lighting
- Body made of die-cast aluminum
- Integrated LED driver and heat sink

Indice de protection / Protection	IP 65 / IK 08
Classe / Class	I (II possible)
Puissance / Power	35 W
Flux sortant / Outflow (3000°K)	3591 lm
T° de couleur / Color t°	2200, 2700, 3000, 4000 °K
IRC / CRI	>70
Durée de vie / Lifespan (L80B10)	>109 000
Driver	Pilotage DALI, 0-10 V (sur demande / upon request)

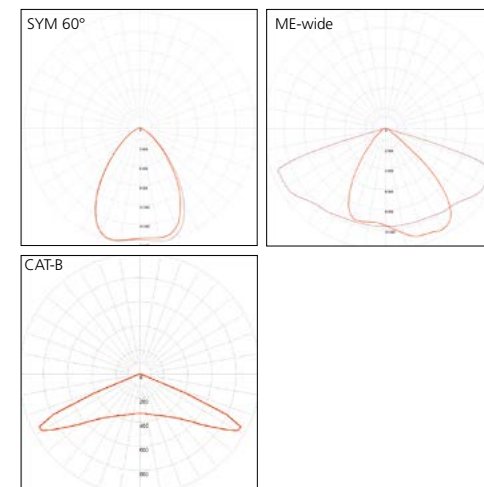

## ▲ Menton, Esplanade des Sablettes (FR)

Maîtrise d'ouvrage / Contracting authority: Ville de Menton  
Architecte-paysagiste / Architect & Landscape: Vincent Guillermin  
Conception lumière / Lighting designer: Studio Aurel  
Bureau d'études / Engineering: A&TU  
© Technilum

## + Finition

- Céramique émaillée, noire ou blanche
  - Thermolaquage par poudre  
Polyester, coloris RAL ou finitions spéciales (mât)
  - Anodisation (20 microns)
- ## Finish
- Black or white enamelled ceramic
  - Polyester powder coating, RAL colors or special finish (mast)
  - Natural anodization (20 microns)

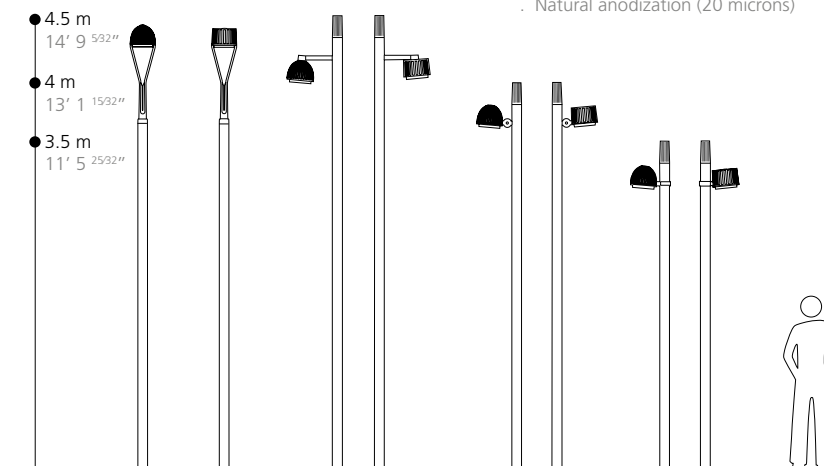

Conçu avec / designed by: Marc Aurel - Aurel Design Urbain