

## OCTAVE

*[En musique, intervalle parfait de huit degrés de l'échelle diatonique]  
Mât support projecteurs de section ovoïde et équipé de rails techniques permettant la fixation aisée de projecteurs et de tous types d'accessoires.*

*[In music, perfect interval of eight degrees on the diatonic scale]  
Aluminum pole with an ovoid section and equipped with technical grooves for easy mounting of floodlights and all types of accessories.*

← Illkirch-Graffentstaden,  
Cœur de ville (FR)

Maitrise d'ouvrage / Contracting authority:  
Ville d'Illkirch-Graffentstaden  
Paysagiste / Landscape architect: Alfred Peter  
Concepteur lumière / Lighting designer:  
L'Acte Lumière

© Philippe Ruault

# OCTAVE

Construction en aluminium / Intégralement sans soudure  
Aluminum made / Entirely weld-free

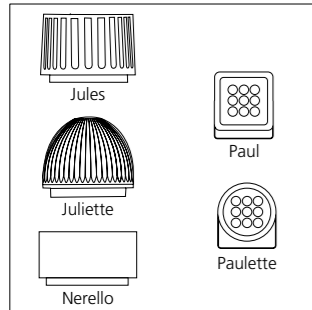

## Luminaire

- Compatible luminaires Magic™, enveloppe Ceramic (Jules, Juliette) ou Nerello (<6 m)
  - Compatible projecteurs Paul™ & Paulette™
  - Compatible autres luminaires et projecteurs
- Luminaire**
- Compatible with Magic™ luminaire, Ceramic (Jules, Juliette) & Nerello envelope (<6 m)
  - Compatible with Paul™ & Paulette™ floodlights
  - Compatible with other luminaires and floodlights

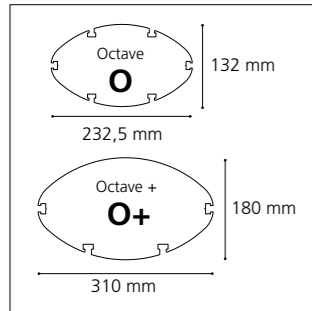

## Mât

- Hauteurs de 6 à 12 m
- Profil aluminium exclusif de section ovoïde avec structure fonctionnelle interne et rails techniques externes pour faciliter l'accessoirisation

## Mast

- Heights from 6 to 12 m
- Exclusive aluminum profile of ovoid section, with internal structure and external technical grooves to facilitate accessorization

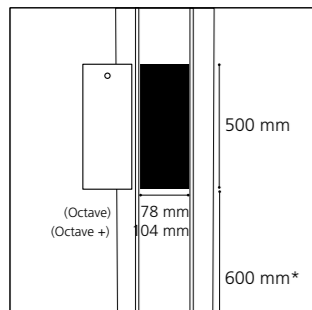

## Porte de visite

- Affleurante, interchangeable
- Fermeture par vis inviolable

## Access door

- Flush, interchangeable
- Locked with tamper-proof screw

\*Autre hauteur sur demande  
Other heights upon request

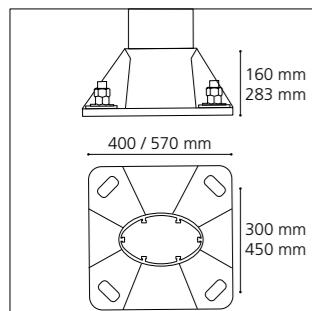

## Semelle

- En fonderie d'aluminium
- Bagues isolantes au droit des 4 oblongs d'ancrage pour éviter tout contact avec les tiges en acier galvanisé
- Dimensions selon hauteur (p. 208)

## Baseplate

- Made of die-cast aluminum
- Insulating rings on the 4 anchoring oblongs to avoid any contact with galvanized steel bolts
- Dimension according to height (p 208)



**Bassens, Espace Garonne (FR)**  
Maîtrise d'ouvrage / Contracting authority: Ville de Bassens  
Bureau d'études / Engineering: Atletiko  
Concepteur lumière / Lighting Conceptor: Cobalt

© Julien Thomazo

## + Finition

- Thermolaquage par poudre Polyester
  - Coloris RAL ou finitions spéciales
  - Anodisation (20 microns)
- Finish**
- Polyester powder coating
  - RAL colors or special finish
  - Natural anodization (20 microns)

